

DECLARACIÓN DE CONFORMIDAD

UNI EN 1433 : 2010
SECTOR: CONSTRUCCIÓN

CANALETA PEGASUS 50 x 20 x 16,5 cm

Nº NORMATIVA: 89/106 CEE

CERTIFICACIÓN: ISO 9001: 2008

CERTIFICADO ITT N.: ITT-PDC/1226-2010 del 10/06/2010

TIPO DE MATERIAL: POLIPROPILENO

CARGA DE ROTURA: A15 = 15KN 125

RESISTENCIA A LA TEMPERATURA: 70C° +/-7%

MEDIDAS TÉCNICAS :

Códigos y Descripciones

POZ90-1364

A	B	C	D	E	F	G	H
200	250	175	160	20	500	75	63

DISEÑO GEOMÉTRICO :

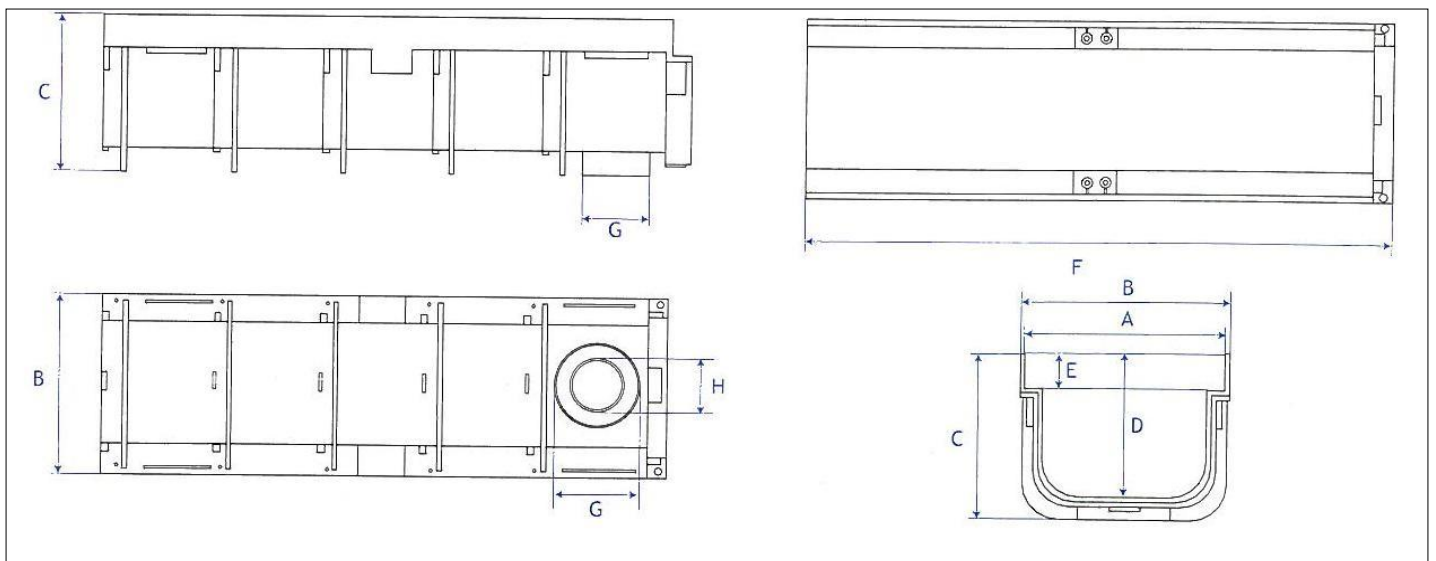

Los formatos, los modelos y los contenidos de la declaración de conformidad son de propiedad de Dakota.

16 - 01 - 2017